

## Lichtschanke IRL-25-SE / S17 und IRL-50-SE / S17

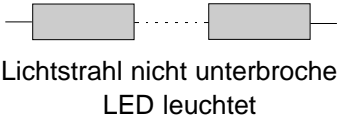
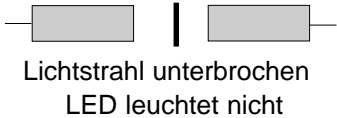
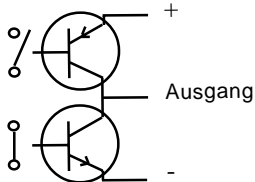
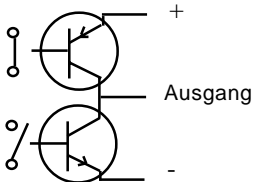
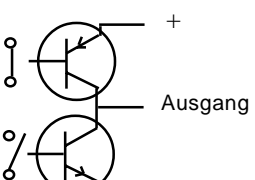
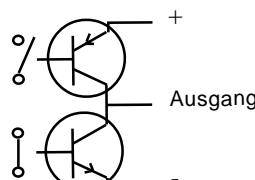
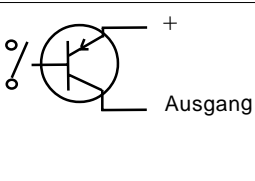
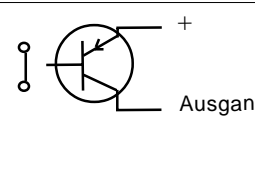

- mit antivalentem Ausgang N- oder P-schaltend
- Steckerausführung
- mit Lichtleiteranschluss / IRL-...-SE-GF / Spez.17

Typ	IRL-25N-SE / Spez.17 IRL-25P-SE / Spez.17	IRL-50N-SE / Spez.17 IRL-50P-SE / Spez.17
<b>Technische Daten</b>		
Bezeichnung	S: Sender / E: Empfänger	
Reichweite	25m	50m
Versorgungsspannung	20-28 VDC / Restwelligkeit max. 10% Vs	
Stromaufnahme	Sender: 40mA / Empfänger: 25mA	
max. Ausgangsstrom	100mA	
Schaltfrequenz	100Hz	
Ausgangsschutz	dauerkurzschlussfest / verpolungsgeschützt	
Temperaturbereich	-20°C ... +50°C	
Gehäuse	M30 / Ms vernickelt	
Schutzart	IP65 EN 60529	
Zubehör	2 Klemmschellen (oder 4 Muttern M30)	
Anschlussleitung: Sender Anschlussleitung: Empfänger	Einbaustecker Binder Serie 714	
Option	1kHz auf Anfrage	
Lichtleiteranschluss	Bei der Version IRL-...-SE-GF möglich	
LED Sender: LED Empfänger:	Rote LED im Stecker zur Bereitschaftsanzeige Rote LED im Stecker zur Zustandsanzeige	
Modus und LED-Anzeige	 Lichtstrahl nicht unterbrochen LED leuchtet	 Lichtstrahl unterbrochen LED leuchtet nicht
Ausgang N-schaltend		
Ausgang P-schaltend		
Ausgang PNP-schaltend		
Für den Hochtemperaturbereich bis max. +400°C / IRL-...-SE-GF mit Spezial HT-Lichtleiter (Der Sensor muss ausserhalb des Hochtemperaturbereichs angebracht werden)		

## Abmessungen:

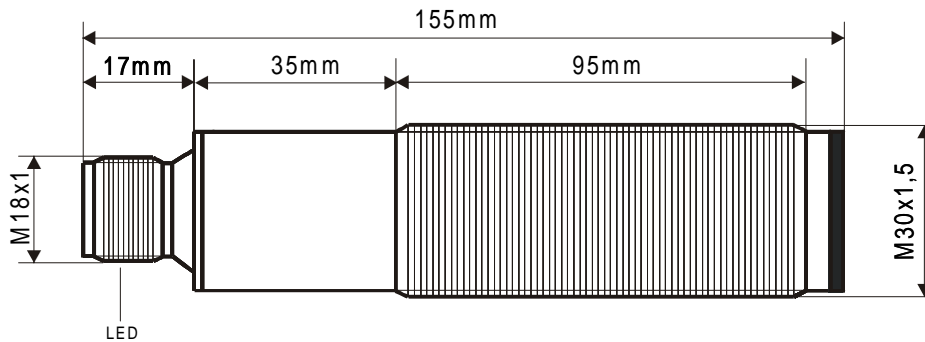

Sender und Empfänger haben die gleichen Abmessungen

## Steckerbelegung am Sensor:

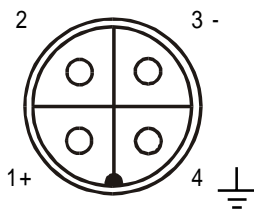

### Empfänger

1 +  
2 Ausgang  
3 -  
4 Schutzerde  $\perp$

### Sender

1 +  
3 -  
4 Schutzerde  $\perp$

## Betriebsanleitung:

### Montagevorschrift

Wir empfehlen, den Sensor isoliert von der Schutz-erde zu montieren. Die Anschlussbelegung ist strikt einzuhalten. Die maximal zulässigen Werte für Strom und Spannung müssen beachtet werden. Die Sensor-kabel dürfen nicht parallel zu Hochspannungs- und Starkstromkabeln verlegt werden.

### Funktion

Sender und Empfänger sind aufeinander ausge-richtet. Der IR-Lichtstrahl des Senders trifft auf den Empfänger. Wird er durch ein Objekt unter-brochen, schaltet der Ausgang und die LED er-lischt. Der Empfänger verfügt über einen antivalenten Ausgang. Die Last (Relais oder ande-re Bürde) kann gegen plus oder minus geschaltet werden.

Die angegebenen Grenzwerte dürfen weder über-noch unterschritten werden. Bei Kabelbruch oder einem eventuellen Defekt des Gerätes kann der Ausgang einen beliebigen Zustand annehmen.

### Wartung

Der Sensor ist wartungsfrei. Bei einer Verschmut-zung ist der Sensor sorgfältig zu reinigen. Es dürfen keine aggressiven Medien verwendet werden. Repa-raturen dürfen nur durch den Hersteller ausgeführt werden.

### Allgemeines

Bei Montage, Betrieb und Unterhalt sind die voran-stehenden Vorschriften und die relevanten EU- und nationalen Richtlinien zwingend einzuhalten. Unsere Geräte weisen einen hohen technischen Stand auf. Änderungen, die dem technischen Fort-schritt dienen, bleiben vorbehalten.

### Erfüllte Normen

EN 50081-1; EN 50081-2;  
EN 50082-1; EN 50082-2.

### EU Richtlinien

89/336/EWG; 92/31/EWG; 93/68/EWG.

DEC.14,98/TB

## Unternehmensgruppe

### Tippkemper - Matrix GmbH

Meegener Str. 43 D-51491 Overath  
Tel.: +49 (0) 2206/9566-0 Fax -19

### Matrix Elektronik AG

Kirchweg 24 CH-5422 Oberehrendingen  
Tel.: +41 (0) 56/2220-757 Fax -563